



PRINTERI FISKAL FP-60

UDHËZIM PËR OPERATORIN

“Enternet”
Tel: 038 603 232
Fax: 038 603 229
service@enternet-ks.com
www.enternet-ks.com
Zona industriale p.n. Fushë Kosovë

PËRSHKRIM I PËRGJITHSHEM

Printeri Fiskal FP-60 vjen në paketim së bashku me:

- Rollne te letrës, termike fiskale ;
- AC/DC adapter;
- Kabllo serik për lidhje me PC;
- Doracakun e përdorimit;
- Librezen e servisit dhe fletë Garancionin.

Foto e printerit se bashku me pjesët kryesore te tij është e dhenë ne foton:

Pamja nga para

1. ON/OFF ndërprerësi
2. FEED tasti
3. paneli kontrollues
4. indikator i furnizimit
5. indikator i gabimit
6. kapaku i letrës
7. tasti për hapje te kapakut
8. kontrolli manual i prerësit automatik



Foto 1.

Kontrolli funksional i printerit realizohet me ane te tasteve te cilët ndodhen ne pjesën e përparme si dhe nëpërmjet komandave te cilat dërgohen nëpërmjet interfejsit serik. Ndërlidhja e kablove është shume e thjeshte. Pasi te mbyllet pajisja duhet t'i vendoset Bllomba.

1. TABELA E KONTROLLIT

Tabela e kontrollit është paraqitur ne foton 2.

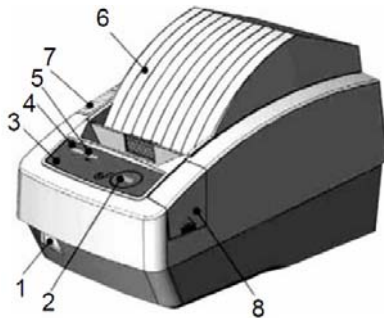

Foto 2.

1.1 INDIKATORET DHE TASTET E TABELËS SË KONTROLLIT

1- Indikatori "POWER" - ndriçon me ngjyrë të gjelbër kur printeri është i kycur mirëpo nuk realizon ndonjë komandë. Kur të fiket kjo drite nënkuptohet që printeri është i zënë me punë.

2- Indikatori "ERROR" – Aktivizohet kur nuk ka letër ne pajisje dhe blinkon me rastin e mbinxehjes e mekanizmit për printim. Indikacioni ndërpritet kur të eliminohet gabimi.

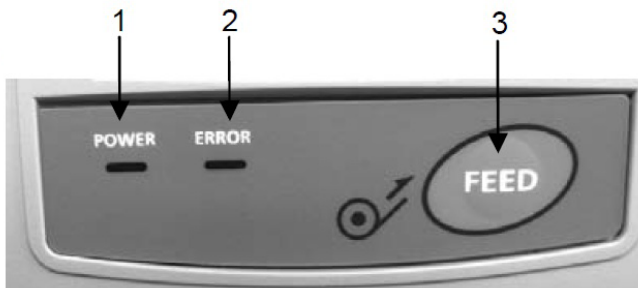
3 -Tasti "FEED" – E lëviz përpara letrën për kuponë fiskal. Nëse tasti mbahet i shtypur pasi të lëshohet ne pune dhe lëshohet pas sinjalit të parë me tingull, printeri e realizon dhe e shtype një informacion për diagnozën.

Nëse tasti lëshohet pas sinjalit të tret me tingull, printohet **X** raport. Nëse tasti lëshohet pas sinjalit të tret me tingull, atëherë printohet **Z** raport.

Për t'iu qasur menysë se raporteve duhet që gjate mbajtjes se tastit "FEED" të shtypet ndërprerësi për kyçjen e printerit dhe të lëshohet tasti pas sinjalit me zë.

2. KONEKTORET DHE LIDHJA E KABLLOVE

Konektoret për ndërlidhje janë te paraqitur ne foton 3.



Foto 3.

Printeri i ka katër porte, RS-232 dhe USB (për lidhje të PC), portin për displej të klientit dhe adapterin. Me opsion të lidhjes edhe të sirtarit për para duke e përdorur adapterin e cili e ndanë një të hyrje në dy të tilla.

Në PC mund të lidhen edhe shumë pajisje tjera të cilat gjithashtu mund të përdoren për punë me Printerin Fiskal, siç janë: terminal i jashtëm për pagesë me kartelë, barkod lexuesi, peshorja etj.

3. DISPLEJ PËR KLIENTIN

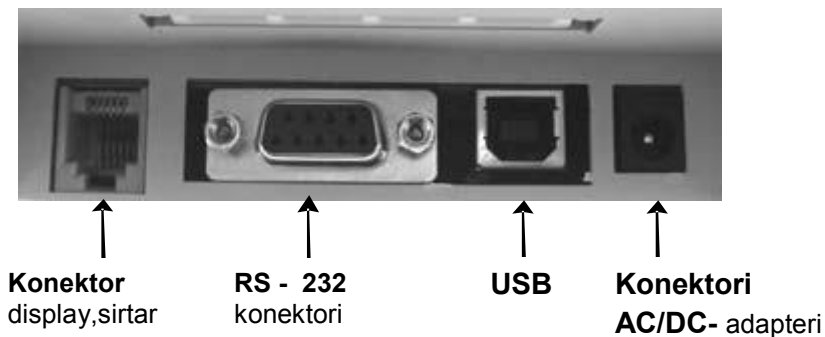
Se bashku me Printerin FP-60 ne pako vjen edhe displej për klient. Displej është i tipit VFD, alfanumerik me 20 karaktere për një rresht, dimensionet e karaktereve janë 10 x 6 mm.

4. NDËRRIMI I ROLLNËVE TË LETRËS

Nëse indikator "ERROR" është aktiv gjatë printimit, ky është një tregues i cili tregon që është harxhuar rrollna e letrës.

KUJDES! Menjëherë pas printimit kokat e mekanizmave termik si dhe prerësi automatik janë te nxehta. Lëroni te ftohen për disa minuta para se ta ndërroni letrën.

Ndërrimi i rrollnes se letrës te kuponëve fiskal

1. Kyçeni printerin ne tastin ON - indikatorët "POWER" dhe "ERROR" janë aktive.
2. Hiqeni kapakun dhe vendoseni letrën termike fiskale.
3. Keni kujdes që drejtimi i shpalimit të letrës të jete ai i duhuri (fundi i letrës duhet të jete i prere ne mënyrë të rrafshet) dhe ne drejtimin e duhur të lëvizjes së mekanizmit të printerit.
4. Rikthejeni levën ne mekanizmin e printimit ne pozicionin fillestar.

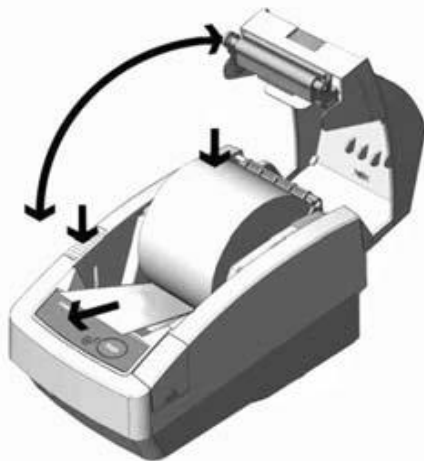

Gjate vendosjes se letrës me vëmendje percjellni drejtimin ne te cilin punon pajisja. Letra duhet te forcohet ne mes te dy mbajtësve te letrës ne pllakë.

Specifikacioni i letrës:

Tipi: rollne termike fiskale, Gjerësia: 58 +0/-1 mm, Trashësia: 60-75 µm;

FP-60 ka një mekanizëm standard te prerësit automatik.
Prerësi automatik kontrollohet me komandat **ESC** i dhe **ESC m**.

- 1 Prerësi automatik
- 2 Kapaku i kontrollit manual te prerësit automatik.
- A Seksioni i kontrollit manual te Prerësit Automatik
- 3 Rrota për lëvizjen manuale te prerësit automatik, për shtirim pas kyçjes.

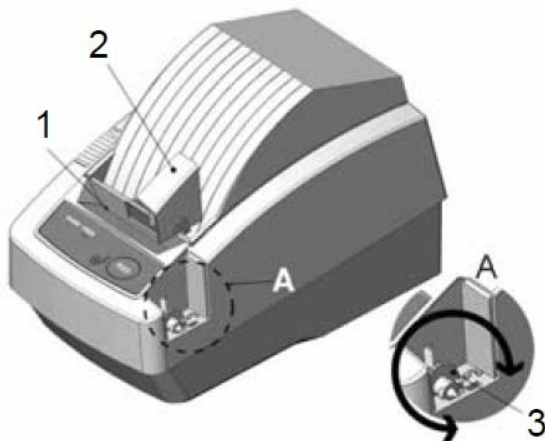

5. DIP ndërprerësit

Lokacioni i DIP ndërprerësve

Lokacioni i ndërprerësve harduerik është paraqitur me poshtë.

DIP ndërprerësit

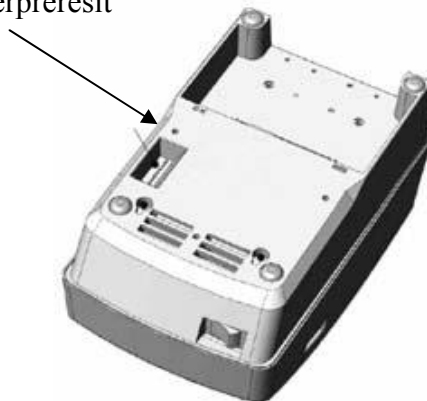

Funksionet dhe rregullimet e DIP ndërprerësve

SW1	SW2	SW3	Baud rate (bps)
OFF	OFF	OFF	1200
ON	OFF	OFF	2400
OFF	ON	OFF	4800
ON	ON	OFF	9600
OFF	OFF	ON	19200
ON	OFF	ON	38400
OFF	ON	ON	57600
ON	ON	ON	115200

	OFF	ON
SW4	prerësi automatik jo aktiv	prerësi automatik aktiv
SW5	komandat standarde	komandat e zgjeruara